



User manual

Advantage
Poolöverdrag / Pool cover with bars

Det är viktigt att läsa denna bruksanvisning noggrant för att säkerställa att utrustningen fungerar korrekt och får en lång livslängd. Pahlén AB ansvarar inte för produktgaranti i händelse av eventuella skador på grund av felaktig installation, felaktig hantering eller felaktigt underhåll.

Detta krävs för installation

Utrustning:

- 1 slagbormaskin (måste vara sladdlös).
- 2 borrar \varnothing 10 mm och \varnothing 7 mm (som passar för ditt underlag).
- 1 hammare
- 1 måttband
- Antal personer: 2

Förutsättningar



Det krävs 2 personer för installationen



Installationstid: cirka 1 timme

Överdragets genomsnittliga vikt

ADVANTAGE-modell: 1,150 kg/m²

Lista över överdragets komponenter:

1. Ett upprullat fabriksmonterat överdrag.
2. Ett eller två handtag, beroende på poolens storlek.

En plastpåse med följande innehåll:

3. Fästankare.
4. Spännband med metallögla för fastsättning (längs överdragets framkant).
5. Spännare för åtdragning.
6. Dessa instruktioner.

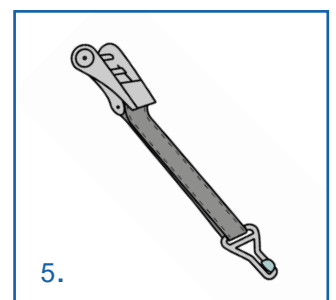
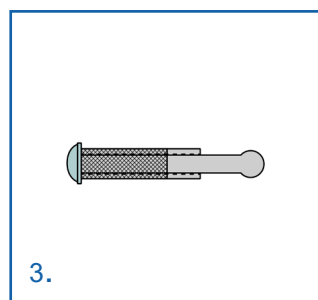
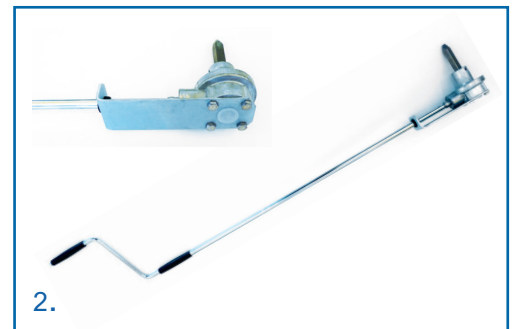
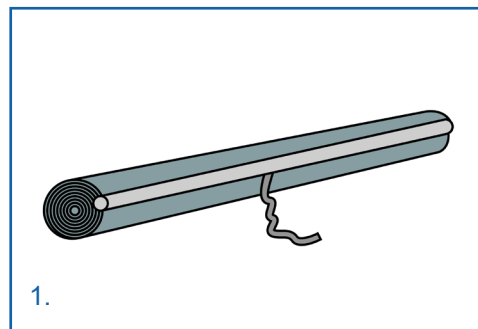

Installation av överdraget

Det är enkelt att installera din Advantage om du följer dessa steg:



1. Placera överdraget vid poolens ände på den sida du har valt att förvara det.

2. Det behövs två personer för att rulla upp överdraget: en på vardera sida av poolen.

Var noga med att överdraget rullas ut korrekt och inte faller ned i poolen.

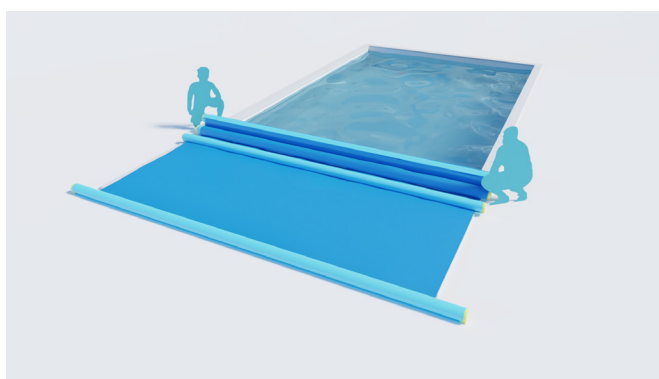

3. För pooler med steg på långsidan ska du placera ersättningsbiten för kantkrönet vid stegens profil enligt illustrationen.

Borra hålen (diameter 10 mm) för bultarna i stegens båda ändar på exakt rätt plats i krönet och montera hylsorna i stenläggningen.

För sedan in de 2 skruvarna i läge för att fästa profilen.

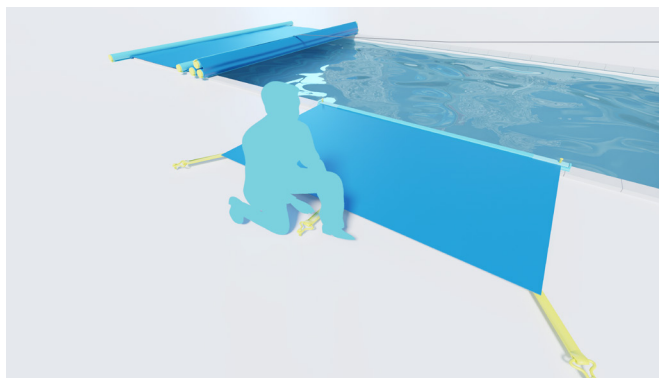

OBSERVERA – MYCKET VIKTIGT

Borra på ett maximalt avstånd av 80 mm från krönets inre kant. Se instruktionens punkt nummer 8 på nästa sida för att fästa och spänna klaffen för stegen mot stenläggningen.

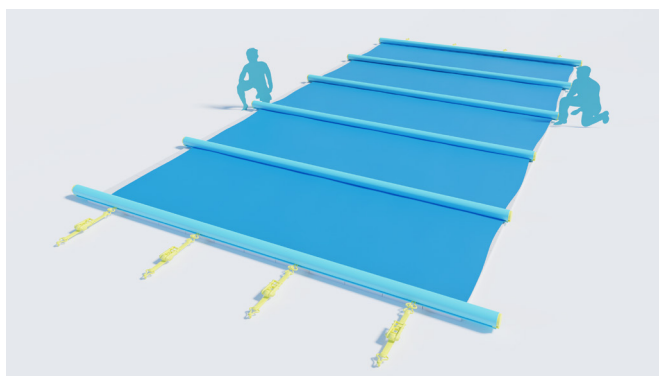

4. Centrera överdraget genom att mäta överlappningen på båda sidor av poolen.

VARNING!

Runt om hela omkretsen krävs en överlappning vid krönstenarna på minst 20 cm.

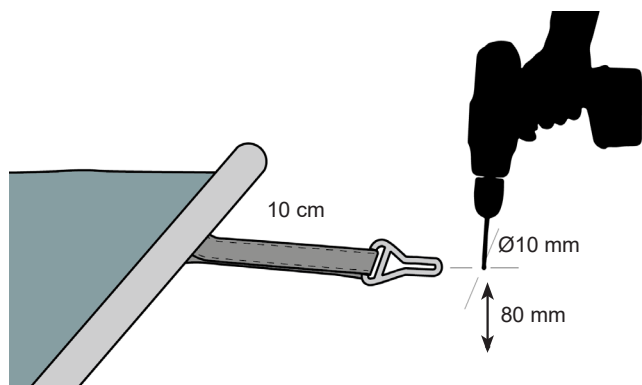

5. OBSERVERA!

Fästena fixeras med början på förvaringssidan. Skjut in de två ändbanden på plats, 10 cm från aluminiumprofilens ände.

Fördela de övriga banden jämnt utmed profilens längd. Det är mycket viktigt att fästankarna fästs i ett fast underlag. Borra hål $\varnothing 10$ mm med djupet 80 mm framför varje band för montering av de upplyftbara fästankarna av rostfritt stål.

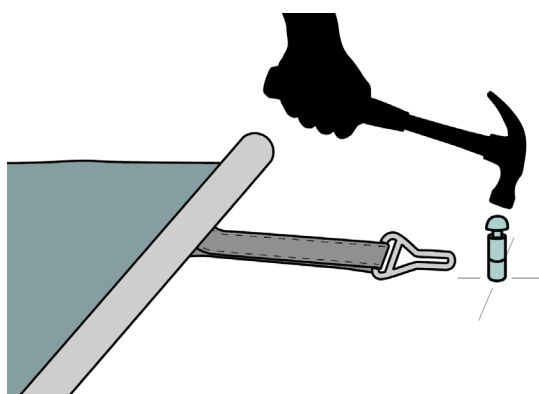

6. Fäst fästankarna av rostfritt stål med hammare.

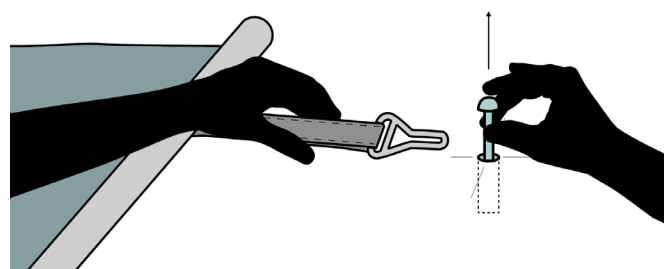

7. Lyft de upplyftbara fästankarna för hand och fäst sedan fästbanden i dem. Lås banden på plats genom att dra fast låsskruvarna i profilens skåra den medföljande insexnyckeln.

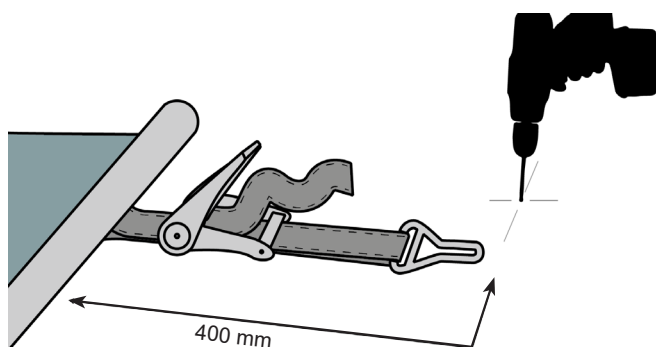

8. OBSERVERA!

Stå vid den andra änden av poolen, vänd mot den del som redan är fastsatt.

Bandspännarna måste befinna sig 10 cm från vardera kanten av upplindningsskenan. Placera därefter ut de övriga bandspännarna med jämna mellanrum.

Om överdraget har en flik för en stege ska du också fästa bandspännare på samma plats som banden.

Använd ett borr på $\varnothing 10$ mm och borra ett 80 mm djupt hål mitt för varje band, 400 mm* från överdraget för att montera det upplyftbara fästankaret av rostfritt stål.

Fäst bandet i spärraxelns spår och aktivera därefter handtaget för att rotera bandet runt axeln så att bandet dras åt korrekt.

Avsluta åtdragningen av överdraget genom att placera handtaget i horisontellt läge.

*500 mm om överdraget är utrustat med system för VINDSKYDD (Lyftskydd och lövskyddsband, tillval).

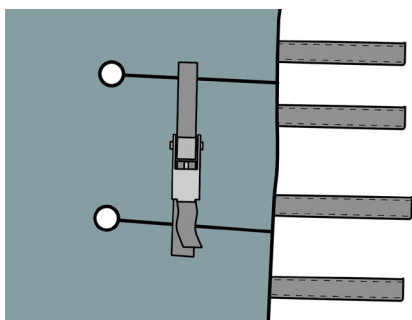

10. VIKTIGT!

För överdrag med ursparning för en filterenhet eller stega börjar man med att fästa överdragets på stegens sida genom stegens stag och genom de två hålen. Alla band i änden av överdraget måste ha bandspännare (se punkt 8). För att hålla ursparningen tät ska du fästa en bandspännare på det horisontella bandet (eller på två band). Detta uppnås genom att du för in båda de motstående banden i samma bandspännare. Dra åt bandspännaren, men inte för hårt.

VIKTIGT:

Alla bultar och fästankare måste fästas i solid stenläggning, strikt enligt med installationsanvisningarna.

Tillval

Justerbara fästen på förvaringssidan

Anges som tillval vid beställning av pooltäckningen eller köps separat.

Systemet med justerbara fästen på förvaringssidan ersätter fästbanden på förvaringssidan. Systemet består av ett 700 mm band och ett justerbart fäste i rostfritt stål. Det möjliggör att justera bandets längd från 100 till 600 mm från överdragets kant.

Placera bandet i det justerbara spännet av rostfritt stål enligt illustrationen bredvid. Ursparningen i spännet av rostfritt stål är utformad för att låta den upplyftbara bulten passera i fästankaret av rostfritt stål.

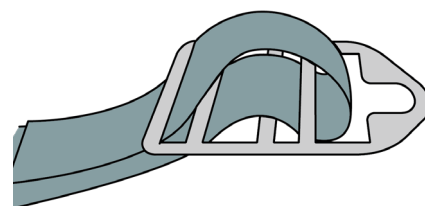

Snabbinfästning

Anges som tillval vid beställning av pooltäckningen eller köps separat.

Underlättar och förenklar demontering av bandspännare.

I steg 8 i installationsprocessen följer du anvisningarna, med undantaget att du ska borra hål med diametern $\varnothing 10$ mm och djupet 80 mm framför varje band, 500 mm från överdraget för montering av de upplyftbara fästankarna av rostfritt stål.

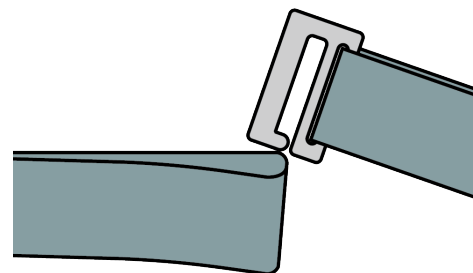

För in bandet från systemets andra del i spåret på bandspännaren, sedan snabbkopplingens metalldel i ögla som är fäst vid överdraget. Slutligen aktiverar du handtaget så att du lindar upp remmen runt axeln tills överdraget är perfekt spänt. Avsluta påförandet av överdraget genom att placera bandspännarens handtag horisontellt.

Vindskyddssystem

Måste anges som tillval vid beställning av pooltäckningen.

Vindskyddssystemet består av två remmar som skyddar överdraget från att lyftas upp eller vikas samman. De är placerade utmed undersidan av överdragets långsidor, på vardera sidan, och hålls spända med hjälp av bandspännare.

Fördelen med detta tillval är att det är fabriksmonterat och lättinstallerat. Du behöver bara dra åt remmen med hjälp av spännanordningarna. På överdragets förvaringssida gör du på samma sätt som med det justerbara fästet för förvaring.

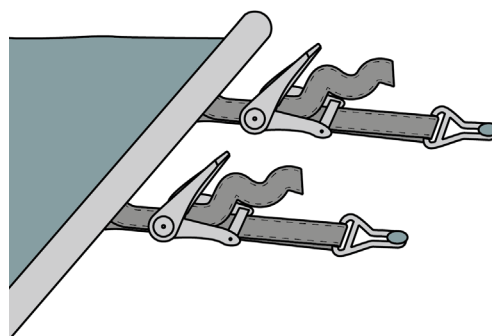
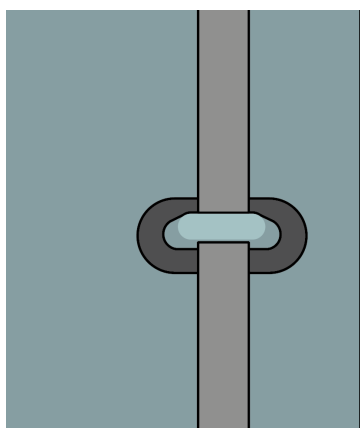
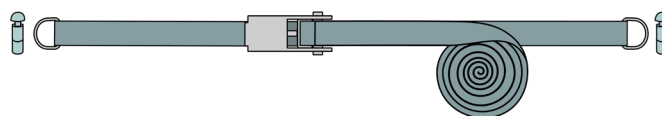
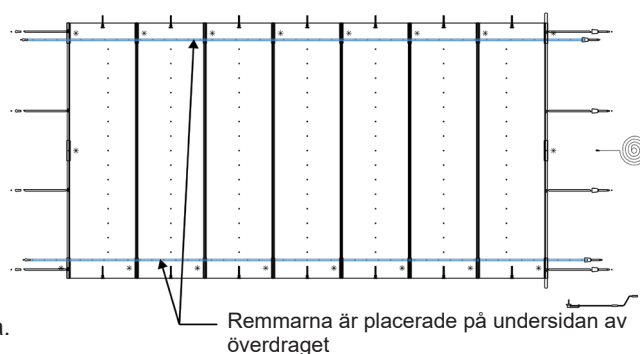

Remmen är placerad i öglan på undersidan av överdraget.

Bruksanvisning

WARNING!

Poolen kan utgöra en allvarlig fara för dina barn. Drunkningsolyckor kan ske mycket snabbt. Barn som befinner sig intill en pool måste ständigt och aktivt hållas under uppsikt, även om de kan simma. Se till att alltid ha uppsikt över poolen medan du öppnar eller stänger den.

1. Hoprullning

Överdraget måste alltid rullas upp av ansvariga vuxna personer enligt nedanstående instruktioner. Överdraget måste alltid läggas tillbaka på dess plats när du är frånvarande, även om det bara är för en kort stund.

- Lossa bandspännarna genom att dra i den fjädrande tungan samtidigt som du vrider handtaget 180° för att lossa remmen från spärrstiftet.
- Avlägsna bandspännarna. Rulla aldrig in bandspännarna tillsammans med överdraget – det kan leda till materialskador.
- Placera upprullningsbandet längs med överdragets hela mittlinje.
- Fäst veven mot änden av upplindningsskenan.
- Rulla samman överdraget med hjälp av veven. Var noga med att rulla samman överdraget på översidan (inte under).

WARNING!

När poolen är öppen är det mycket viktigt att en ansvarig vuxen alltid finns närvarande.

2 . Utrullning

När man rullar ut överdraget måste man före och under utrullningen kontrollera att det inte finns några badande eller främmande föremål i poolen.

- Dra upprullningsbandet till den motstående sidan från överdragets förvaringsläge.
- Rulla omsorgsfullt ut hela överdraget.
- Montera tillbaka bandspännarna enligt beskrivningen under punkt 8 i installationsbeskrivningen så att överdraget låses fast.
- Kontrollera att överdraget är perfekt spänt utmed hela dess längd med hjälp av dess bandspännare på sidorna.
- Förvara veven oåtkomligt för barn.

Av säkerhetsskäl och för att säkerställa att systemet kommer att hålla länge är det absolut nödvändigt att säkerställa att vattennivån i poolen alltid håller normal användningshöjd (2/3 av höjden till bräddavloppen) för att avlasta ditt överdrag och undvika att aluminiumskenorna blir böjda i händelse av överbelastning, både under sommar och vinter.

Säkerhetsanvisningar

Varning! Observera att säkerheten endast kan garanteras om överdraget är stängt, låst och korrekt monterat enligt våra instruktioner. Detta överdrag kan aldrig ersätta sunt förnuft och personligt ansvar. Överdraget är inte avsedd att ersätta föräldrars och/eller ansvariga vuxnas vaksamhet – det är fortfarande den viktigaste faktorn för att skydda små barn. Överdraget ska aldrig ses som något man ska gå eller röra sig på. Därför ska man aldrig avsiktligt klättra, gå eller hoppa på skyddsöverdraget!

Skötselansvisningar

Du ska rengöra överdraget minst två gånger om året (helst innan och efter badsäsongen) med hjälp av rengöringsmedel som är särskilt avsett för PVC-överdrag. Rutinmässig rengöring kan utföras genom att man helt enkelt spolat överdraget med vatten. I samtliga fall ska man undvika aggressiva, skumbildande eller lösningsmedelsbaserade produkter, samt disksvampar med slipeffekt.

Underhållsanvisningar

Hela överdraget och dess fästelement bör inspekteras två gånger om året (t.ex. i samband med rengöring av överdraget). En extra kontroll krävs om överdragets skyddsfunktioner har utnyttjats, eller efter perioder då överdraget kan ha varit utsatt för extrema förhållanden (oväder, kraftigt snöfall m.m.).

Eftersom det går att demontera Advantage helt och hållet och reparera dess delar behöver du aldrig tveka att omedelbart ersätta eventuella delar som uppvisar någon typ av defekt eller slitage.

Om du känner dig osäker ska du kontakta din poolinstallatör.

Vidta alla nödvändiga åtgärder för att förhindra att små barn är nära poolen innan överdraget har reparerats eller medan du kontrollerar fel som gör att det inte går att försluta och säkra poolen.

Eftermarknadsservice utförs i första hand av återförsäljaren.



Speciella specifikationer för vintern

Advantage passar utmärkt för användning över vintern under förutsättning att du följer dessa få regler:

Tänk på vikten av att vattennivån i poolen alltid håller arbetshöjd (2/3 upp till höjden för bräddavloppen). Du bör vidta försiktighetsåtgärder för att säkerställa att vattnet i poolen inte svämmas över och kommer in bakom linern (använd bräddavlopp) och att inbyggda detaljer och rörledningar inte fryser.

För detta ändamål rekommenderar vi att du använder passande arrangemang och proppar, samt en uppsättning vinterflottörer, för att undvika skador på poolutrustningen.

Om det finns ett tjockare snölager än högst 10 cm behöver du antingen avlägsna snön från överdraget eller stödja det med en speciell snösats för att förhindra skador som inte går att reparera. Underlåtenhet att följa instruktionerna för underhåll av vattennivån leder till att garantin för Advantage slutar att gälla.

Det är mycket viktigt att vajersträngarna och deras bultar som är placerade mellan rören på längderna, är fästa i underlaget för att undvika att överdraget rör sig eller lyfts upp av vinden.

I händelse av kraftigt regn, ska du se till att avlägsna eventuella avlagringar som uppstått över hålen för avledning av regnvatten så att hålen inte sätts igen och vattenpölar uppstår.

Förvaring

Om du vill förvara ditt förpackade överdrag under en längre tid är det nödvändigt att spännbandet ligger separat och se till att de inte rullas in i överdraget. Innan du förpackar överdraget ska du torka det på båda sidorna och förvara det skyddat från UV-strålning och väderpåverkan. Under förvaringsperioden är det absolut nödvändigt att du skyddar poolen med något annat säkerhetssystem.

It is important to read this manual thoroughly in order to ensure functioning and long service life of the equipment. Pahlén AB is not responsible for the product warranty in case of any damage due to improper installation, mishandling or improper maintenance.

Required for installation

Equipment:

- 1 percussion drill (must be cordless).
- 2 drills \varnothing 10 mm and \varnothing 7 mm. (suitable for your ground).
- 1 hammer
- 1 metering rule
- Numbers of people : 2

Prerequisite



2 people required for installation



Installation time: approx. 1 hour

Average weight of the cover

ADVANTAGE model: 1.150 kg/m²

List of the components of the cover:

1. A cover already factory assembled and rolled up.
2. One or two handles depending on the pool's dimensions.

A plastic packet containing:

3. Retractable bolts.
4. Anchor straps for anchoring cover end (along cover width)
5. Tensioning ratchets.
6. These instructions.

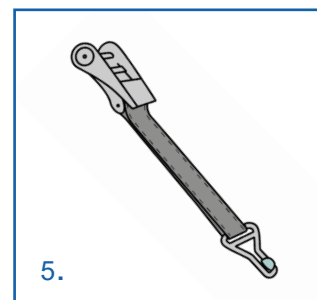
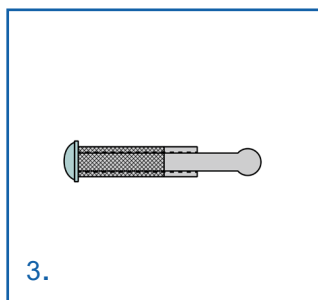
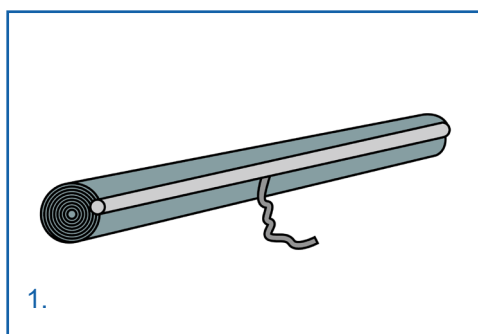

Cover installation

For an easy installation of your Advantage, all you have to do is go through the following steps :

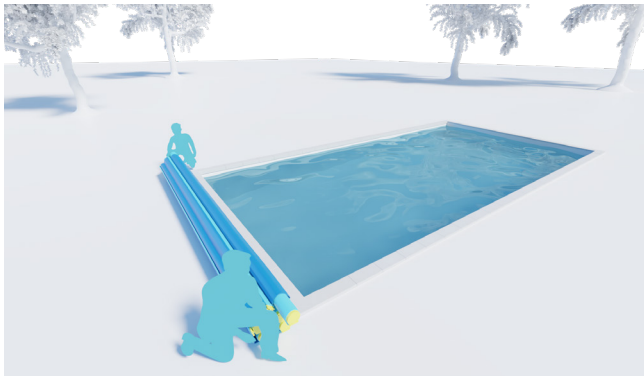

1. Place the cover at the end of the swimming pool on the side you have chosen to store it.

2. Two persons are needed to unwind the cover: one at each side of the pool.

Make sure that the cover rolls out correctly and does not fall in the pool.

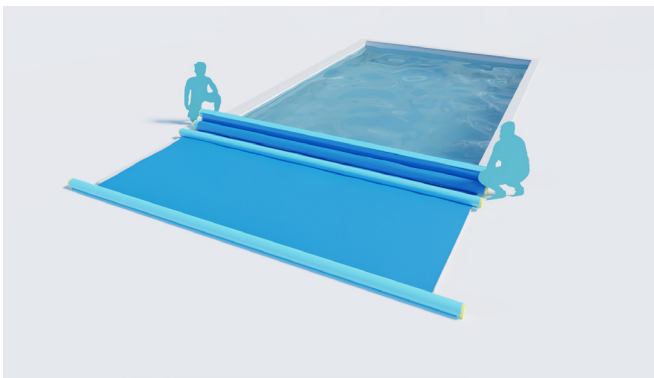

3. For pools with a staircase along the length, position the coping replacement profile staircase flap assembly according to the diagram.

Drill precisely into the coping the holes for the bolts at both ends of the staircase (diameter 10 mm) and insert the sockets into the paving.

Then insert the 2 bolts in their position to secure the profile.

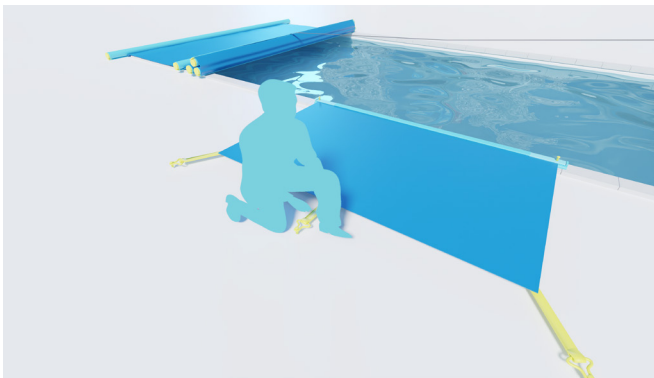

CAUTION VERY IMPORTANT

Drill at a maximum distance of 80 mm from the inner edge of the coping. For fixing and tensioning the stair flap to the paving, please refer to the instructions point 8 on the next page.

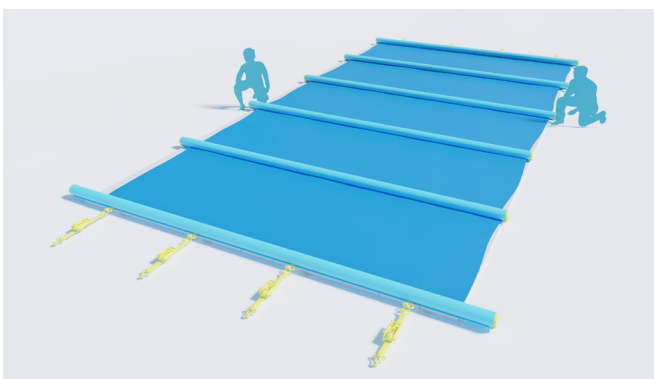

4. Centre the assembly by measuring the overflow on both sides of the pool.

WARNING:

A minimum support width of 20 cm on the coping stones is required around the entire perimeter.

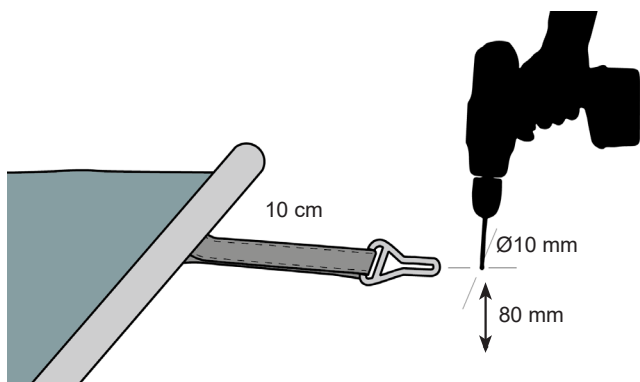

5. IMPORTANT!

For the fixings, start on the storage side.
 Slide the 2 end straps into place 10 cm from the end of the aluminium profile.
 Distribute the other straps evenly along the profile. It is essential that the anchor bolts are fixed to a solid floor.
 Drill \varnothing 10 mm holes with a depth of 80 mm in front of each strap for the installation of the stainless steel retractable bolts.

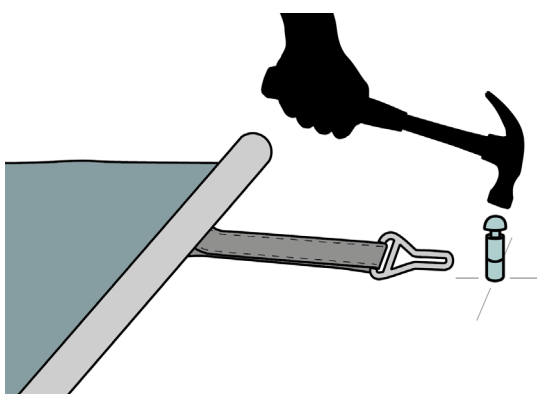

6. Fix the stainless steel socket bolts using a hammer.

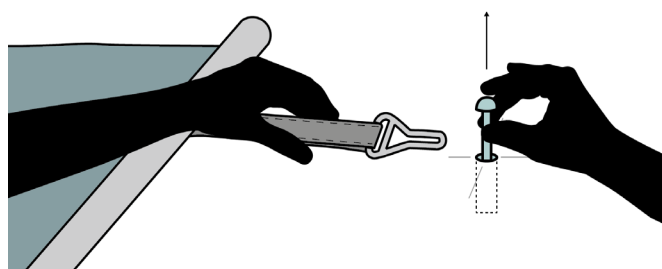

7. Lift the retractable bolts by hand and then attach the fixing straps. Lock the straps in place by tightening the locking screws in the profile groove using the provided Allen key.

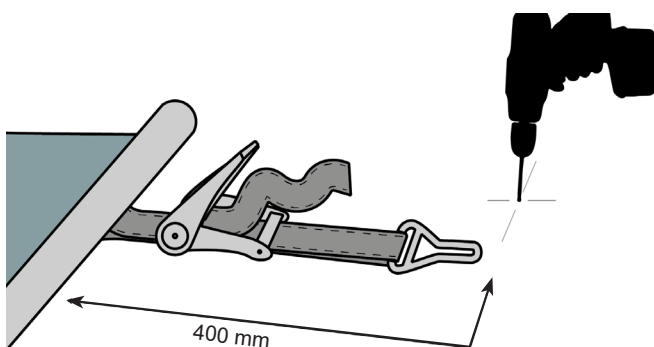

8. IMPORTANT!

Stand at the other end of the swimming pool, facing the part that is already fixed.
 The ratchet tighteners must be positioned 10 cm from either end of the winding bar. Then position the other ratchets at equal distances.
 If the cover has a stairwell flap, also fix the ratchet tighteners at the same place as the straps.
 Using a \varnothing 10 mm drill, drill a hole 80 mm deep opposite each strap and 400 mm* from the cover in order to install the stainless steel retractable bolts.
 Fix the strap into the slot in the ratchet spindle, then activate the handle so as to roll the strap around the spindle in order to tighten the cover correctly.
 Finish tightening the cover by leaving the handle in the horizontal position.

*500 mm if the cover is equipped with a WINDSAFE SYSTEM (Anti-lifting and anti-leaf straps, optional).

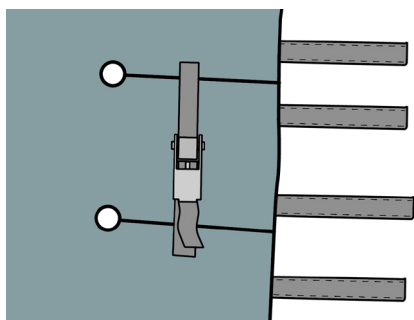

10. IMPORTANT!

In the case of a cover with a cut-out for a filtration unit or ladder, first fit the cover on the ladder side by passing the ladder sides into the two holes.

All the straps on the end of the cover must have a ratchet tightener (please see point 8).

In order to keep the cut-outs tight, fix a ratchet tightener to the horizontal strap (or two straps). In order to achieve this, thread the two straps that are opposite each other, into the same ratchet. Tighten the ratchet, but do not over tighten.

IMPORTANT:

All the bolts and bolts with sockets must be fixed to solid paving, strictly in accordance with the installation instructions.

Options

Optional adjustable fasteners on the storage side

Can be specified as an option when ordering the pool cover or purchased separately.

The system of adjustable fasteners on the storage side replaces the anchoring straps on the storage side. The system consists of a 700 mm strap and an adjustable stainless steel fastener. It allows you to adjust your strap 100 to 600 mm from the edge of the cover.

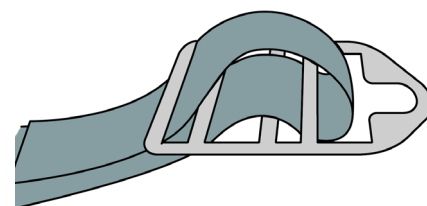

Position your strap in the adjustable stainless steel buckle as shown on the picture beside.

The cut-out in the adjustable stainless steel bracket is used for the passage of the retractable stainless steel bolt.

Option fastening system

Can be specified as an option when ordering the pool cover or purchased separately.

Facilitates and simplifies disassembly of tension ratchets.

At step 8 of your installation, proceed as indicated, except that you will drill in $\varnothing 10$ mm with a depth of 80 mm in front of each strap and 500 mm from the cover for the installation of retractable stainless steel bolts.

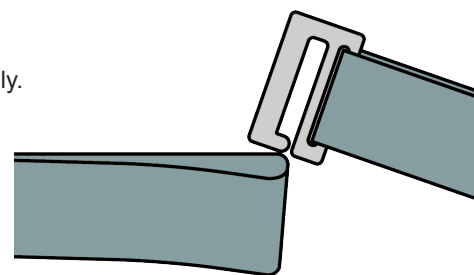

Pass the strap of the second part of the system in the slot of the ratchet shaft, then the metal part of the quick coupler in the loop attached to the cover, finally activate the handle so as to wind the strap around the axis until a perfect tension of the cover. Finish turning on the cover by placing the ratchet handle horizontally.

Option Windsafe System

Must be specified as an option when ordering the pool cover.

Windsafe system consists of two anti-lifting and anti-foil straps positioned on the lengths, under the cover, on each side, stretched thanks to two tension pawls.

This option has the advantage of being easy to install, factory mounted, you simply have to tighten the strap thanks to the tensioning ratchets. On the storage side of the cover, proceed the same way as for the storage-adjustable fastener.

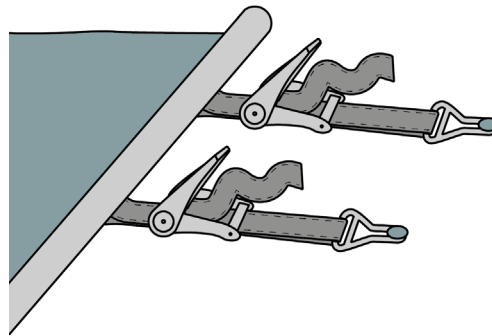
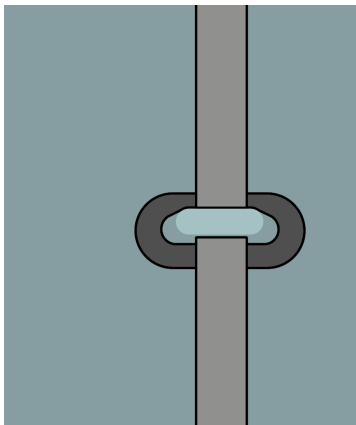
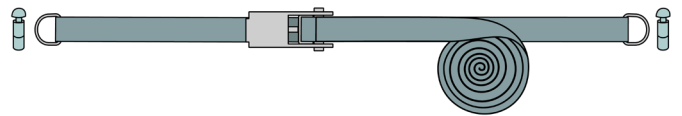
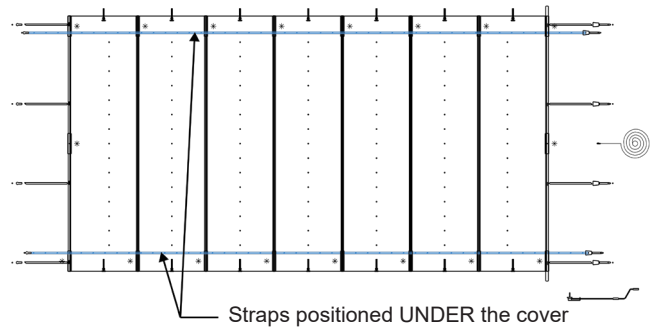

The strap is placed in the loops under the cover.

Instructions for use

WARNING:

The swimming pool can be a serious danger for your children. Drowning can happen very quickly. Children in the vicinity of a swimming pool require your constant vigilance and active supervision, even if they can swim. Always have a view of the pool when opening and closing it.

1. Roll-up

The cover must be rolled up by responsible adults according to the instructions below. The cover must always be put back in place if you are absent, even for a short moment.

- Release the tensioning ratchets by pulling on the spring tab while turning the handle 180° to release the strap from the pawl pin.
- Remove the tension ratchets. Do not allow these ratchets to be wound up with the cover, as this may cause damage.
- Position the unwinding strap in the middle of the cover, along its length.
- Connect the pin of the crank handle into the end of the winding bar.
- Roll up the cover using the crank handle, taking care to roll up on (not under) the cover.

WARNING:

The physical presence of a responsible adult is essential when the pool is open.

2 . Unrolling

The cover must be unrolled after checking the pool for swimmers and foreign objects before and during the operation.

- Pull the unwinding strap on the side opposite to the storage of the cover.
- Carefully unwind it completely.
- Reassemble the tensioning ratchets as described in point 8 of the installation instructions, in order to lock the cover.
- Check that the cover is perfectly tensioned along its length by means of the ratchets positioned on the widths.
- Keep the crank handle out of the reach of children.

For safety reasons and to ensure that the system will last, it is imperative to ensure that the water level in the pool always remains at the height of use (2/3 of the top of the skimmers) in order to relieve your cover and avoid the bending of the aluminium bars in case of overloading, both in summer and winter.

Safety advice

Warning: Please note that safety is only guaranteed when the cover is closed, locked and correctly installed according to our instructions. This cover is not a substitute for common sense or personal responsibility. It is not intended to replace the vigilance of parents and/or responsible adults, which remains the essential factor for the protection of young children. This cover should never be considered as a traffic area; therefore, never intentionally climb, walk or jump on the safety cover!

Care instructions

The cover should be cleaned by you at least twice a year (preferably before and after the bathing season), using a specific cleaning product for PVC covers. Routine cleaning can be done by simply hosing down the cover. In all cases, avoid aggressive, foaming or solvent-based products as well as abrasive sponges.

Maintenance instructions

The entire cover and the fastening elements should be inspected twice a year (e.g. when cleaning the cover). An additional check is necessary if the cover has been used in its safety function, or after a period in which it may have been subjected to extreme conditions (storm, heavy snowfall, etc.).

As Advantage can be fully dismantled and repaired, do not hesitate to replace any parts showing any type of defect or wear immediately. In case of doubt, please contact your pool installer.

Take all measures necessary to prevent access to the pool by young children until the cover has been repaired or when checking faults that prevent closure and the pool being made secure.

After sales service is provided by the reseller in the first instance.



Special winter specifications

Advantage will prove completely satisfactory for use over winter as long as you follow the few rules listed below:

As it is essential that the water level in the pool is always at its operational height (2/3 the height of the skimmers).

You should take precautions to ensure that the water does not overflow the pool and get behind the liner (use an overflow) or that embedded parts and pipework do not freeze.

In order to achieve this, we recommend using the appropriate gadgets and stoppers, as well as a line of winter floats to avoid any damage to the pool.

When there is more than a maximum of 10 cm of snow, you will need either to remove the snow from the cover, or support it using the special snow kit in order to avoid irreparable damage. Non-compliance with instructions concerning maintenance of the water level renders the Advantage guarantee null and void.

It is essential that the cable tighteners and their bolts, located between the tubes on the lengths, should be fixed into the ground in order to avoid any movement or lifting due to the wind.

At times of heavy rain, make sure that you remove any deposits forming on the rainwater evacuation holes in order to avoid them being blocked and pools of water forming.

Storage

If you want to store your wrapped cover for a long time, it will be necessary to put aside the pull strap taking care not to wrap it in the cover. Before wrapping, dry the cover on both sides and store it away from UV and bad weather. During the storage period, it is imperative to use another security system to secure your pool.